



LES NØYE FØR
BRUK

Portable Winch Co.

**PORTABLE CAPSTAN GAS-POWERED PULLING WINCH™
PCW3000**

BRUKERHÅNDBOK

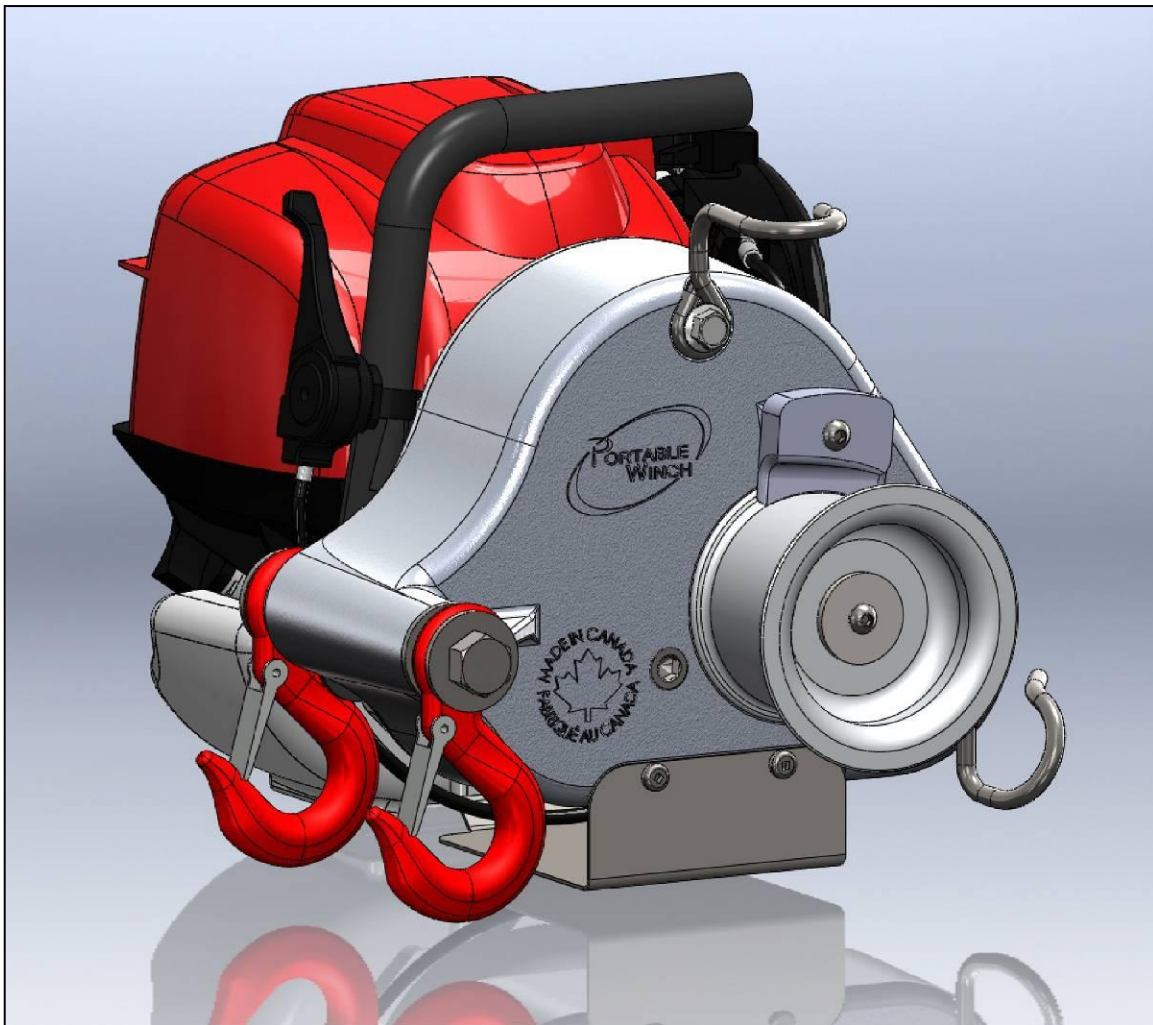

Maksimal trekkraft (én linje): 700 kg (1550 lb)



facebook

www.portablewinch.com

© 2012 Portable Winch Co. - Alle rettigheter reservert
Norwegian version

Sammendrag

Innføring - s. 3

1.0 Retningslinjer for sikkerhet - s. 3

- 1.1 Sikkerhetsmeldinger - s. 3
- 1.2 Etikett - s. 3
 - 1.2.1 Serienummer og advarseletikett - s. 3
- 1.3 Sikkerhetsinformasjon - s. 4

2.0 Før første gangs bruk - s. 5

- 2.1 Ved mottak av vinsjen - s. 5
- 2.2 Er motoren klar til å arbeide? - s. 5
 - 2.2.1 Motorolje - s. 5
 - 2.2.2 Bensin - s. 5
 - 2.2.3 Oppstart av motoren - s. 5
 - 2.2.4 Trommel - s. 6
 - 2.2.5 Gnistfanger - s. 6

3.0 Bruk av vinsjen - s. 6

- 3.1 Tau - s. 6
 - 3.1.1 Type tau - s. 6
 - 3.1.2 Vedlikehold av tau - s. 7
- 3.2 I enden av tauet - s. 7
 - 3.2.1 Anbefalte knuter - s. 7
 - 3.2.2 Anbefalte kroker - s. 7
- 3.3 Vinsjens anker - s. 8
 - 3.3.1 Bruk av løftestropp i polyester (inkludert med vinsjen) - s. 8
 - 3.3.2 Bruk av tilhengerplaten til ankring av vinsjen på tilhengerfester opptil 50 mm (2") i diameter - s. 9
 - 3.3.3 Bruk av vinsjens støtteplate med firkant rør 50 mm (2") - s. 9
 - 3.3.4 Bruk av vinsjens støtteplate med Heck-Pack-systemet for 50 mm europeiske fester og vinsjens støtteplateadapter - s. 10
 - 3.3.5 Bruk av festet til tre/stang med ankerstropp - s. 11
 - 3.3.5.1 Med vinsjens støtteplate - s. 12
 - 3.3.5.2 Med den vertikale trekkvinsjstøtten - s. 12
- 3.4 Montering av tau - s. 13
 - 3.4.1 Tau - s. 13
 - 3.4.2 Trinse - s. 13
 - 3.4.3 Retningslinjer - s. 14
 - 3.4.4 På en haug - s. 14
- 3.5 Trekke en last - s. 14
 - 3.5.1 Snurre tauet rundt trommelen - s. 14
 - 3.5.2 Trekking - s. 15
 - 3.5.2.1 Hvis tauet glir - s. 15
 - 3.5.2.2 Å "vugge" lasten - s. 15
 - 3.5.2.3 Hvordan pause mens du trekker - p. 15
 - 3.5.2.4 Hvis tauet er for kort - s. 16
 - 3.5.3 Stoppe vinsjen - s. 16

4.0 Vedlikehold - s. 16

- 4.1 Rengjøring - s. 16
- 4.2 Smøring - s. 17
- 4.3 Honda-motor - s. 17
- 4.4 Lagring - s. 17
- 4.5 Gnistfanger - s. 17

5.0 Ekstra informasjon - s. 17

- 5.1 Tilbehør - s. 17
- 5.2 Garanti - s. 18
- 5.3 Serienummerets plassering - s. 18
- 5.4 CE-samsvarserklæring - s. 19
- 5.5 Sprengskisse og liste over deler - s. 20
- 5.6 Teknisk data - s. 21
- 5.7 Produsent - s. 22

Introduksjon

Portable Winch Co. ønsker å takke deg for at du kjøpte en *Portable Capstan Winch™*. Denne håndboken er skrevet for å hjelpe deg med å få utnyttet den nye vinsjen din på best mulig måte, og for å sikre at du bruker den på den sikreste måten. **LES DEN NØYE FØR DU BRUKER VINSJEN.** For eventuelle problemer eller spørsmål kan du kontakte en autorisert Portable Winch Co.-forhandler eller kontakte oss direkte.

1.0 Retningslinjer for sikkerhet

Denne *Portable Capstan Winche™* er utformet for å dra **ikke-rullende objekter**, vanligvis i en vinkel på +/- 45 grader fra horisontalt. Bruk av trekkenhet innebærer alvorlig risiko for personskader, materielle skader eller død. **Ikke undervurder den potensielle fare.**

1.1 Sikkerhetsmeldinger

Din sikkerhet og sikkerheten til andre er svært viktig. Du vil finne viktige sikkerhetsmeldinger i denne håndboken. **Les dem nøye.**

Disse sikkerhetsmeldingene advarer deg om potensielle skader på enten deg eller andre. Hver sikkerhetsmeldingen etterfølges av et varselsymbol og ett av følgende uttrykk: FARE, ADVARSEL eller FORSIKTIGHET.

Disse indikatorene betyr:

FARE Du VIL bli DØDELIG eller ALVORLIG SKADET hvis du ikke følger disse instruksjonene.

ADVARSEL Du KAN bli DØDELIG eller ALVORLIG SKADET hvis du ikke følger disse instruksjonene.

FORSIKTIGHET Du KAN bli SKADET hvis du ikke følger disse instruksjonene.

1.2 Etikett

1.2.1 Serienummer og advarseletikett

Serienummeret og advarseletiketten er plassert på høyre side av vinsjhuset. Se betydningen av alle fire ikoner i figur 1.

1. Les denne brukerhåndboken og Honda-motorens brukerhåndbok for du bruker vinsjen.
2. Bare bruk tau som strekker seg lite. Minimum diameter: 10 mm (3/8"). Maksimal diameter: 12 mm (1/2").
3. Plasser aldri hendene nær trommel mens motoren er i gang.
4. Bruk aldri vinsjen til løfting av personer.

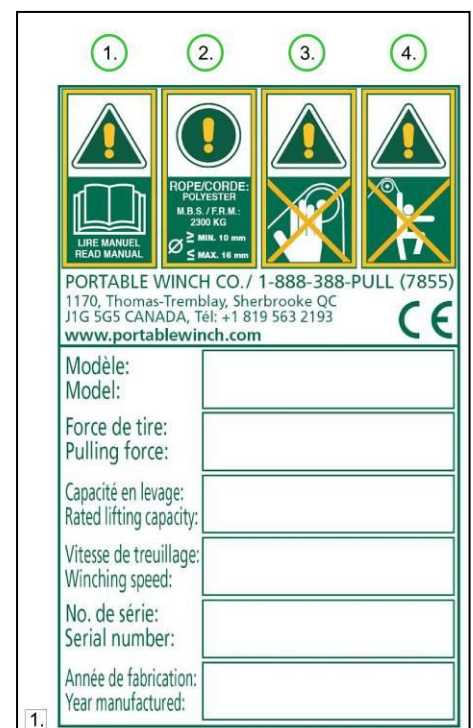

1.3 Sikkerhetsinformasjon

ADVARSEL IKKE LA BARN BRUKE *PORTABLE CAPSTAN WINCH™*. HOLD BARN OG DYR BORTE FRA ARBEIDSOMRÅDET.

ADVARSEL LA ALDRI NOEN UTEN OPPLÆRING BRUKE *PORTABLE CAPSTAN WINCH™*. PASS PÅ AT BRUKEREN VET OM PROSEDYRENE FOR SIKKERHET OG BRUK, OG HAR LEST DENNE HÅNDBOKEN OG HONDA-MOTORENS BRUKERHÅNDBOK.

ADVARSEL INFORMER ALLE BRUKERE OM RETNINGSLINJENE FOR SIKKERHET OG PROSEDYRENE FOR BRUK.

ADVARSEL GJØR DEG KJENT MED PRODUKTET OG RETNINGSLINJENE FOR SIKKERHET FØR DU ARBEIDER MED *PORTABLE CAPSTAN WINCH™*.

ADVARSEL PASS PÅ AT KLÆRNE DINE IKKE SETTER SEG FAST I DE MOBILE DELENE TIL *PORTABLE CAPSTAN WINCH™*.

FARE EKSOSGASSEN INNEHOLDER GIFTIG KARBONMONOKSID. KJØR ALDRI MOTOREN I ET LUKKET OMRÅDE UTEN TILSTREKkelig VENTILASJON.

FORSIKTIGHET SKIFT EVENTUELLE SIKKERHETETIKETTER SOM ER ØDELAGT, ULESELIGE ELLER MANGLER.

ADVARSEL PLASSER ALDRI HENDENE PÅ TROMMELEN ELLER I NÆRHETEN AV TAULEDEREN ELLER KROKEN SOM MATER TAUET TIL TROMMELEN NÅR MOTOREN ER I GANG.

ADVARSEL SØRG ALLTID FOR AT TILSKUERE ER UTENFOR ARBEIDSOMRÅDET.

FARE TREKK ALDRI RULLENDE OBJEKTER SOM KAN RULLE UT AV KONTROLL.

ADVARSEL *PORTABLE CAPSTAN WINCH™* ER IKKE MENT Å BRUKES TIL LØFTING.

ADVARSEL BRUK ALDRI *PORTABLE CAPSTAN WINCH™* TIL Å LØFTE PERSONER.

FORSIKTIGHET BRUK ALLTID HANSKER.

FORSIKTIGHET VI ANBEFALER BRUK AV HØRSELSVERN.

⚠ FORSIKTIGHET

IKKE RØR TROMMELEN RETT ETTER BRUK, SIDEN DEN BLIR VARM OG BRENNER BAR HUD.

2.0 Før første gangs bruk

2.1 Ved mottak av vinsjen

Kontroller boksen for å se om det er eventuelle åpenbare skader. Hvis det er skader eller mangler deler, informer transportøren om dette umiddelbart.

2.2 Er motoren klar til å arbeide?

2.2.1 Motorolje

Fyll Honda-motoren med SAE 10W-30 API SJ-olje. For spesiell bruk eller forhold som ekstreme værforhold, se i Honda-motorens brukerhåndbok. Kontroller oljenivået på en horisontal overflate. Oljenivået bør være opp til kanten av åpningen.

2.2.2 Bensin

Fyll på gasstanken med **BLYFRI BENSIN**. Bruk ikke en blanding av olje/bensin. Din *Portable Capstan Winch™* er utstyrt med en 4-takts motor. Se Honda-motorens brukerhåndbok.

2.2.3 Oppstart av motoren

Se Honda-motorens brukerhåndbok for instruksjoner om oppstart.

FØRSTE GANGS BRUK: LA MOTOREN GÅ FEM (5) MINUTTER PÅ TOMGANG FØR FØRSTE TREKK.

Motorens på/av-bryteren er plassert på vinsjmotoren, til venstre for bensintanken (figur 1).

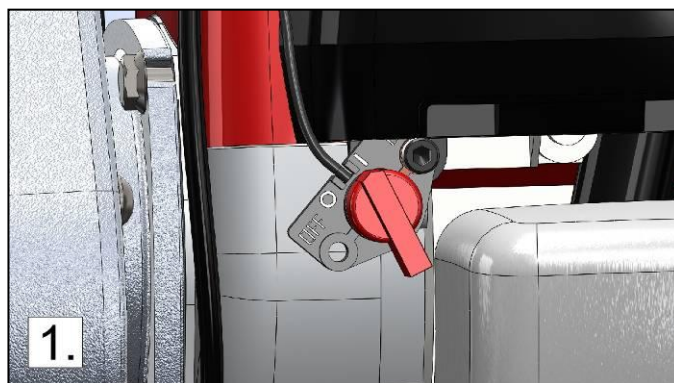

Pass på å dra i startanordningen i samme retning som tauet kommer ut (figur 1 nedenfor). Hvis du trekker diagonalt (figur 2 nedenfor) vil friksjonen mellom tauet og plastdekselet kunne skade tauet og/eller dekselet.

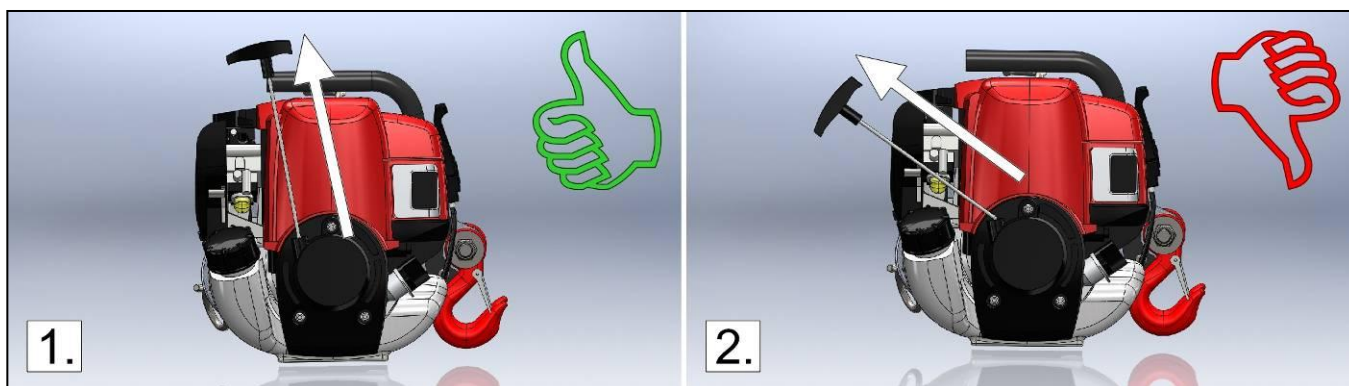

2.2.4 Trommelen

Din *Portable Capstan Winch™* er utstyrt med en 76 mm (3") trommel. Bare én (1) størrelse på trommelen passer denne vinsjen.

2.2.5 Gnistfanger

I enkelte områder er det forbudt å bruke en bensinmotor uten gnistfanger. Din *Portable Capstan Winch™* er utstyrt med en intern gnistfanger. Derfor er det ingen grunn til å bekymre seg om lokale regler.

3.0 Bruk av vinsjen

⚠ ADVARSEL DE FLESTE SITUASJONER DER VINSJ BRUKES REPRESENTERER POTENSIELLE FARER!

3.1 Tau

⚠ ADVARSEL HOLD DEG UNNA BANEN TIL VINSJENS LINE.

3.1.1 Type tau

Bruk bare tau som **strekkes lite**. Vi anbefaler bruk av dobbelflettet polyestertau med en minimum diameter på 10 mm (3/8"). Maksimal diameter på tauet er 12-13 mm (1/2"). Kontakt oss for andre egnetheten til andre typer tau.

⚠ ADVARSEL BRUK IKKE 3-STRENGS GULT TAU AV POLYPROPYLEN!

⚠ Tau av polypropylen og polyetylen er farlig til trekking fordi de har stor elastisitet og lavt smeltepunkt.

⚠ Pass på at tauet ikke er skadet og at det gir tilstrekkelig motstand til å trekke lasten.

⚠ ADVARSEL STREKK TILSVARER FARE!

⚠ Et strukket tau kan ryke og forårsake alvorlige brannskader når tauet forlater hånden din.

⚠ Alle tau strekker seg: Et lengre tau strekker seg mer enn et kort tau. Jo mer du trekker, desto mer strekker det seg.

⚠ Et strukket tau kan også flytte lasten på en uforutsigbar og farlig måte.

⚠ Et strukket tau kan ryke og føre hånden din mot vinsjen, noe som kan forårsake alvorlige skader. **ALDRI SNURR TAUET RUNDT HÅNDEN DIN.**

⚠ FORSIKTIGHET BRUK ALLTID HANSKER.

3.1.2 Vedlikehold av tau

⚠ FORSIKTIGHET

KONTROLLER TAUET VISUELT **HVER GANG FØR BRUK**. HVIS DET VISER TEGN TIL SLITASJE (KUTTEDE TRÅDER, OVERDREVEN SLITASJE) SÅ SKIFT DET.

⚠ FORSIKTIGHET

HVIS TAUET ER SKITTEN, SÅ VASK DET. SKITNE TAU SVEKES RASKERE OG FORÅRSAKE TIDLIG SLITASJE PÅ DELER SOM ER I KONTAKT MED TAUET.

3.2 I enden av tauet

3.2.1 Anbefalte knuter

Du må feste lasten til enden av tauet. Selv om en enkel knute kan gjøre jobben, anbefaler vi montering av en krok med pålestikk-knuten (figur 1 til høyre) siden den enkelt kan gjøres om hvis du må bytte kroken. Videre beholdes omtrent 70 % av tauets kapasitet med pålestikk, mens de fleste andre knuter reduserer den med mer enn 50 %.

Og enda bedre, den doble pålestikk-knuten (figur 2) vil beholde omtrent 75 % av tauets kapasitet.

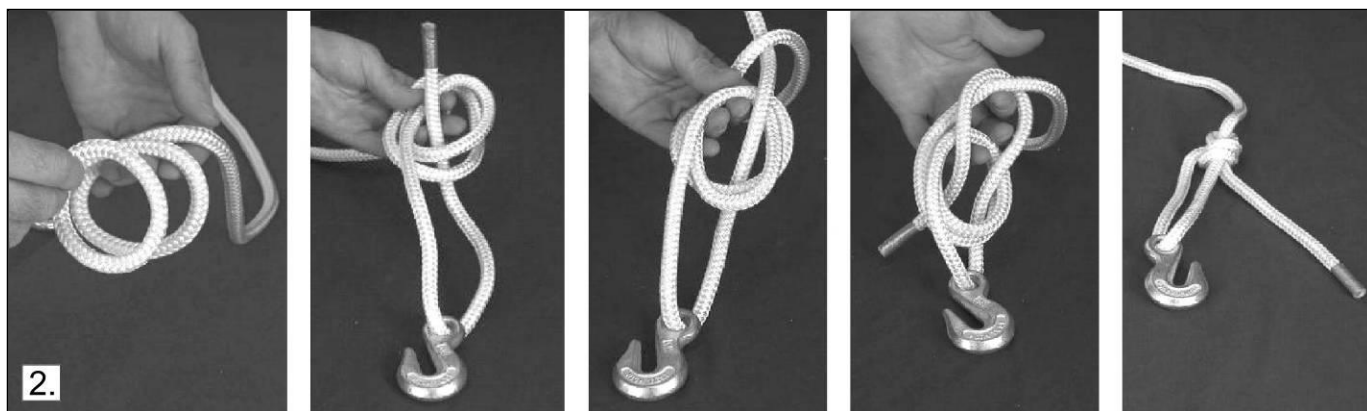
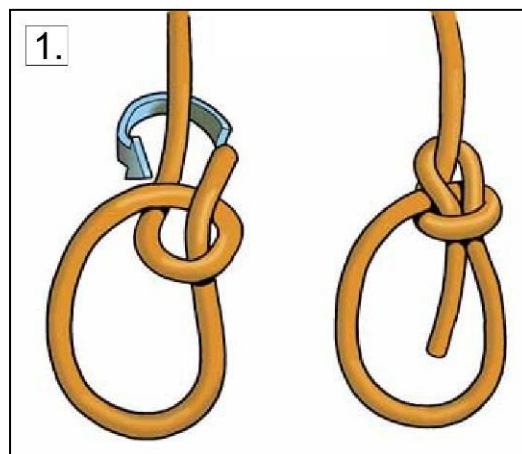

3.2.2 Anbefalte knuter

Hvis du vanligvis trekker med en strammekjede, bruk en krok (figur 1) eller krok med lås (figur 2). Hvis du vanligvis trekker med en stropp eller ring, bruk en sikkerhetskrok med lås (figur 3) eller sjakkell (figur 4).



3.3 Vinsjen anker

ALTERNATIV 1: I de fleste tilfeller er vinsjen forankret til et fast punkt ved hjelp av den medfølgende polyesterstroppen eller med valgfri forankringsenheter, og tauenden er knyttet til objektet du ønsker å flytte. Lasten er i bevegelse mot vinsjen når du drar i tauet.

ALTERNATIV 2: Alternativt kan vinsjen forankres til lasten som må flyttes, og tauenden knyttes til et fast punkt. Vinsjen og lasten trekkes derfor mot det faste punktet der tauenden er bundet. Denne metoden er nyttig når du trenger å guide lasten mens du bruker vinsjen.

3.3.1 Bruk av løftestropp i polyester (følger med vinsjen)

Gå rundt ankerpunktet med stroppen. Fest hver ende av stroppen på én av sikkerhetskrokene på vinsjen (figur 1 nedenfor).

Plasser vinsjen på linje med lasten. Når vinsjen er under spenning, vil den forsøke å justere seg selv med lasten. Friksjonen til stroppen mot ankerpunktet kan hindre riktig justering. Hvis det er tilfellet, løsne spenningen på tauet og plasser stroppen på ankerpunktet så spenningen er likt fordelt på begge vinsjens ankerkroker.

⚠ FORSIKTIGHET **IKKE GJØR DETTE!** NÅR DU ANKRER VINSJEN, PASS PÅ AT DU **IKKE** SNURRER STROPPEN HELT RUNDT ANKERPUNKTET (FIGUR 2 NEDENFOR). DETTE OPPSETTE VIL HINDRE RIKTIG INNRETNING AV VINSJEN MED LASTEN, OG VIL FØRE TIL UJEVN BELASTNING PÅ VINSJENS ANKERKROKER.

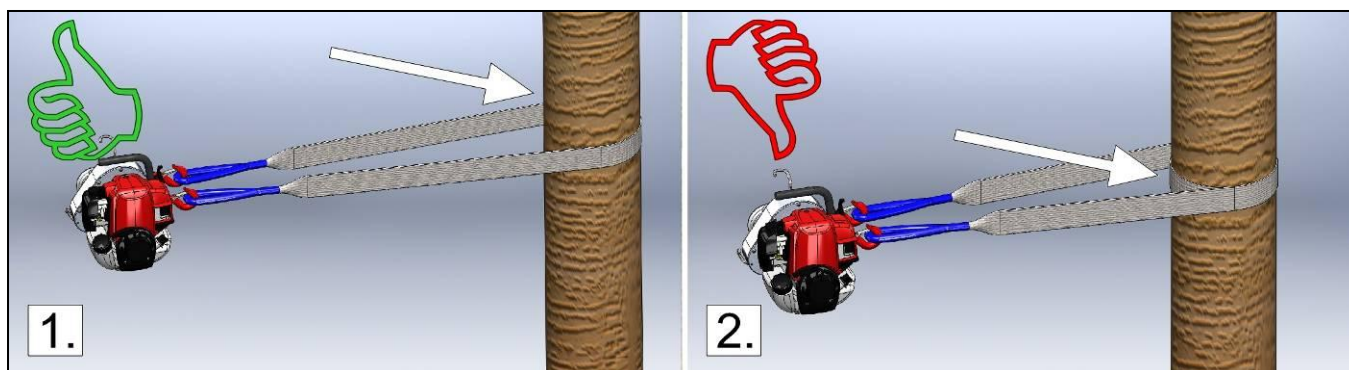

⚠ FORSIKTIGHET UNNGÅ MONTERING AV STROPPEN PÅ SKARPE KANTER SOM KAN SKADE DEN. ENTEN DU BRUKER EN STOLPE, ET TRE ELLER EN STUBBE, MONTER ALLTID STROPPEN I NÆRHETEN AV ANKERETS BASE.

⚠ FORSIKTIGHET NÅR DU BRUKER EN STUBBE SOM ANKERPUNKT MÅ DU VÆRE SPESIELT OPPMERKSOMHET FOR Å HINDRE AT STROPPEN SKLIR AV STUBBEN.

⚠ ADVARSEL KONTROLLER AT ANKERPUNKTET ER STERKT NOK TIL Å MOTSTÅ TREKKET UTEN Å BREKKE ELLER SKADES.

3.3.2 Bruk av tilhengerplaten (PCA-1261) til ankring av vinsjen på tilhengerfester opptil 50 mm (2") i diameter

- 1) Figur 1: Stikk sikkerhetskrokene inn i de rektangulære åpningene på tilhengerplaten. Gummiplaten må være under vinsjen.
- 2) Figur 2: Start vinsjens motor.
- 3) Figur 3: Fest tilhengerplaten på tilhengerfestet og trekk vinsjen framover.
- 4) Figur 4: Snurr tauet rundt trommelen og start med å trekke. Vinsjen vil justere seg automatisk med lasten.

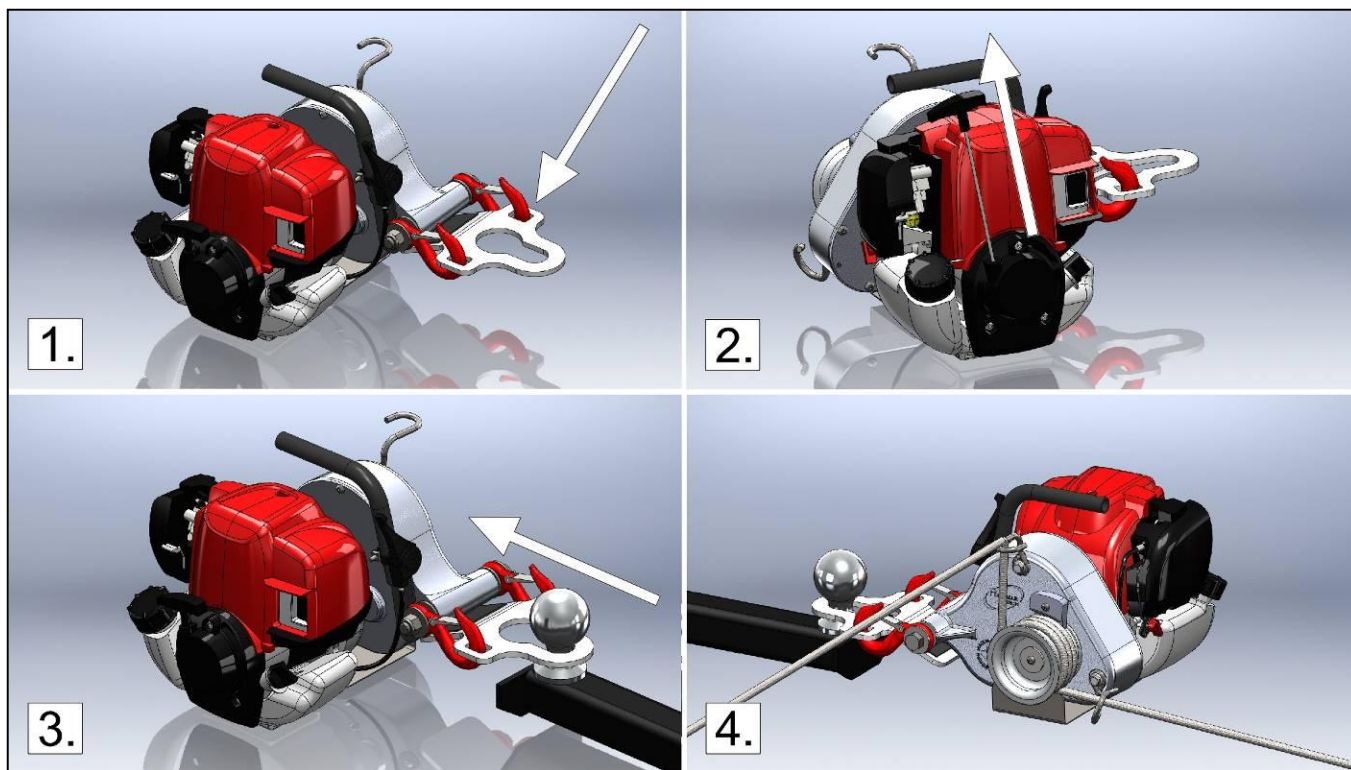

⚠ FORSIKTIGHET

BRUK KUN TILHENGERPLATEN MED KATEGORI II-TILHENGERFESTE (1500 KG (3300 LB)) ELLER HØYERE. PASS PÅ AT KJØRETØYET VINSJEN ANKRES TIL HAR PÅ PARKERINGSBREMSEN OG AT DENNE FUNGERER SOM DEN SKAL. PLOSSER KLOSSER BAK HJULENE FOR Å HINDRE AT KJØRETØYET RULLER BAKOVER.

3.3.3 Bruk av vinsjens støtteplate (PCA-1268) med firkant rør 50 mm (2") (PCA-1267)

- 1) Figur 1, nr. 1: Skyv firkantørret (PCA-1267) inn i kjøretøyets mottaker, og sikre den med både festebolten og "R"-bolten.
- 2) Figur 1, nr. 2: Skyv vinsjens støtteplate (PCA-1267) på firkantørret, og sikre den med både festebolten og "R"-bolten.
Merk: Den sideveis bevegelsen kan justeres ved å plassere bolter i de firkantede hullene.
- 3) Figur 2: Fest vinsjens ankerkroker til øyeboltene.
- 4) Figur 2: Snurr tauet rundt trommelen og start med å trekke. Vinsjen vil justere seg automatisk med lasten.

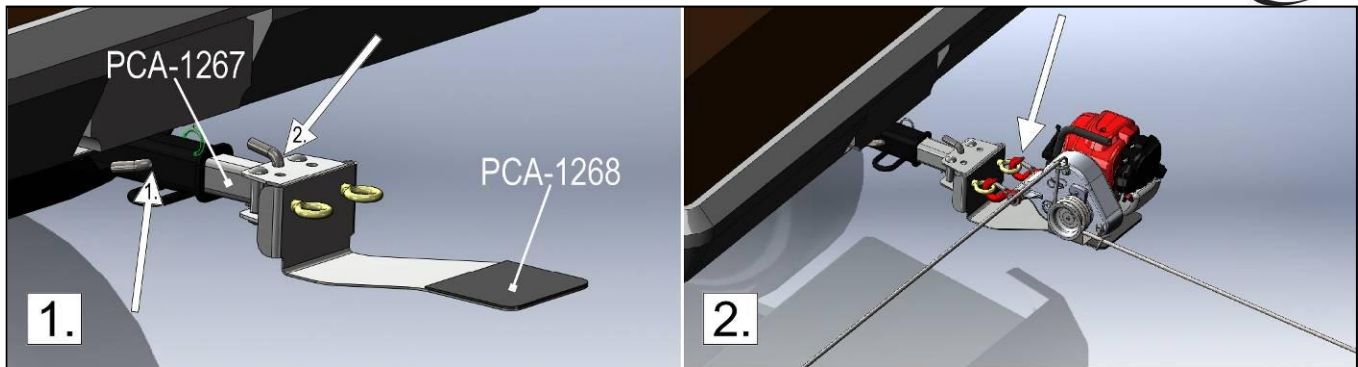

⚠ FORSIKTIGHET HVIS DU TRENGER Å TREKKE NEDOVER, MÅ DU INSTALLERE ENTEN EN TRINSE ELLER EN RULLE FOR Å HINDRE SKADE PÅ VINSJENS STØTTEPLATE.

⚠ FORSIKTIGHET PASS PÅ AT KJØRETØYET VINSJEN ANKRES TIL HAR PÅ PARKERINGSBREMSEN OG AT DENNE FUNGERER SOM DEN SKAL. PLASSER KLOSSER BAK HJULENE FOR Å HINDRE AT KJØRETØYET RULLER BAKOVER.

3.3.4 Bruk av vinsjens støtteplate (PCA-1268) med Heck-Pack-systemet for 50 mm europeiske fester (PCA-1266) og vinsjens støtteplateadapter (PCA-1265)

- 1) Figur 1: Bolt vinsjens støtteplateadapter (PCA-1265) på Heck-Pack-systemet (PCA-1266) med de 4 medfølgende boltene.
- 2) Figur 2: Sett Heck-Pack på tilhengerfestet og fest den med spaken.
- 3) Figur 2: Skyv vinsjens støtteplate (PCA-1267) på firkanttrøret, og sikre den med både festebolten og "R"-bolten.
Merk: Den sideveis bevegelsen kan justeres ved å plassere bolter i de firkantede hullene.
- 4) Feste vinsjens ankerkroker til øyeboltene (som vist i avsnitt 3.3.3).
- 5) Snurr tauet rundt trommelen og start med å trekke. Vinsjen vil justere seg automatisk med lasten.

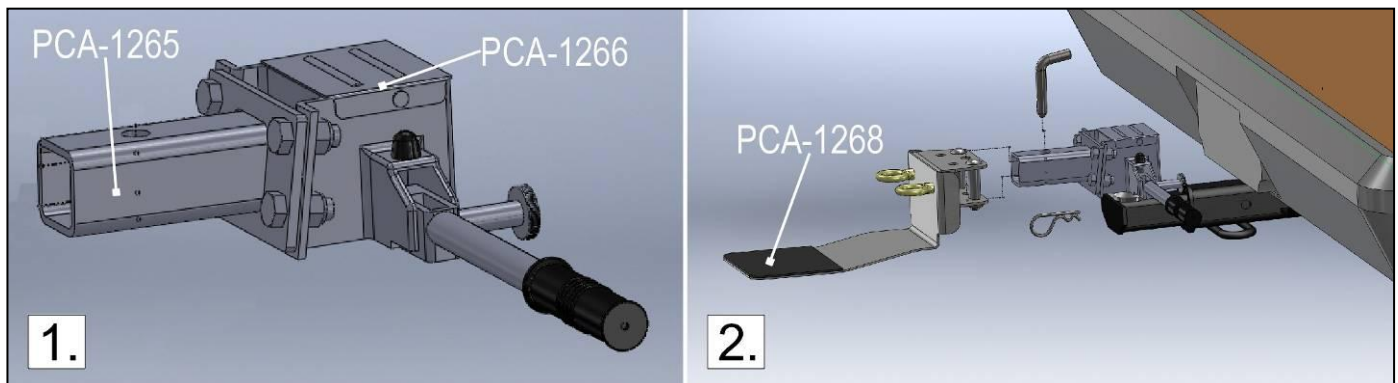

⚠ FORSIKTIGHET HVIS DU TRENGER Å TREKKE NEDOVER, MÅ DU INSTALLERE ENTEN EN TRINSE ELLER EN RULLE FOR Å HINDRE SKADE PÅ VINSJENS STØTTEPLATE.

⚠ FORSIKTIGHET PASS PÅ AT KJØRETØYET VINSJEN ANKRES TIL HAR PÅ PARKERINGSBREMSEN OG AT DENNE FUNGERER SOM DEN SKAL. PLASSER KLOSSER BAK HJULENE FOR Å HINDRE AT KJØRETØYET RULLER BAKOVER.

3.3.5 Bruk av festet til tre/stang med ankerstropp (PCA-1263)

Festet for tre/stang er beregnet til bruk med enten vinsjens støtteplate (PCA-1268) eller den vertikale trekkvinsjstøtten (PCA-1264). Derfor må du først montere festet til tre/stang. For å gjøre dette, følger du disse trinnene:

- 1) Figur 1: Plasser festet for tre/stang ved treet eller stangens base. Fest løftestroppen krok inn i ankerpunktet på venstre siden, og mat deretter stroppen gjennom sperreverket.
- 2) Figur 2: Skyv hele oppsettet oppover til ønsket høyde, og fjern den medfølgende skiftenøkkelen.
- 3) Figur 3: Stram til stroppen med skiftenøkkelen, samtidig som du kontrollerer at gummiputene er riktig posisjonert. Putene skal gi deg maksimal kontaktflate med treet eller stangen.

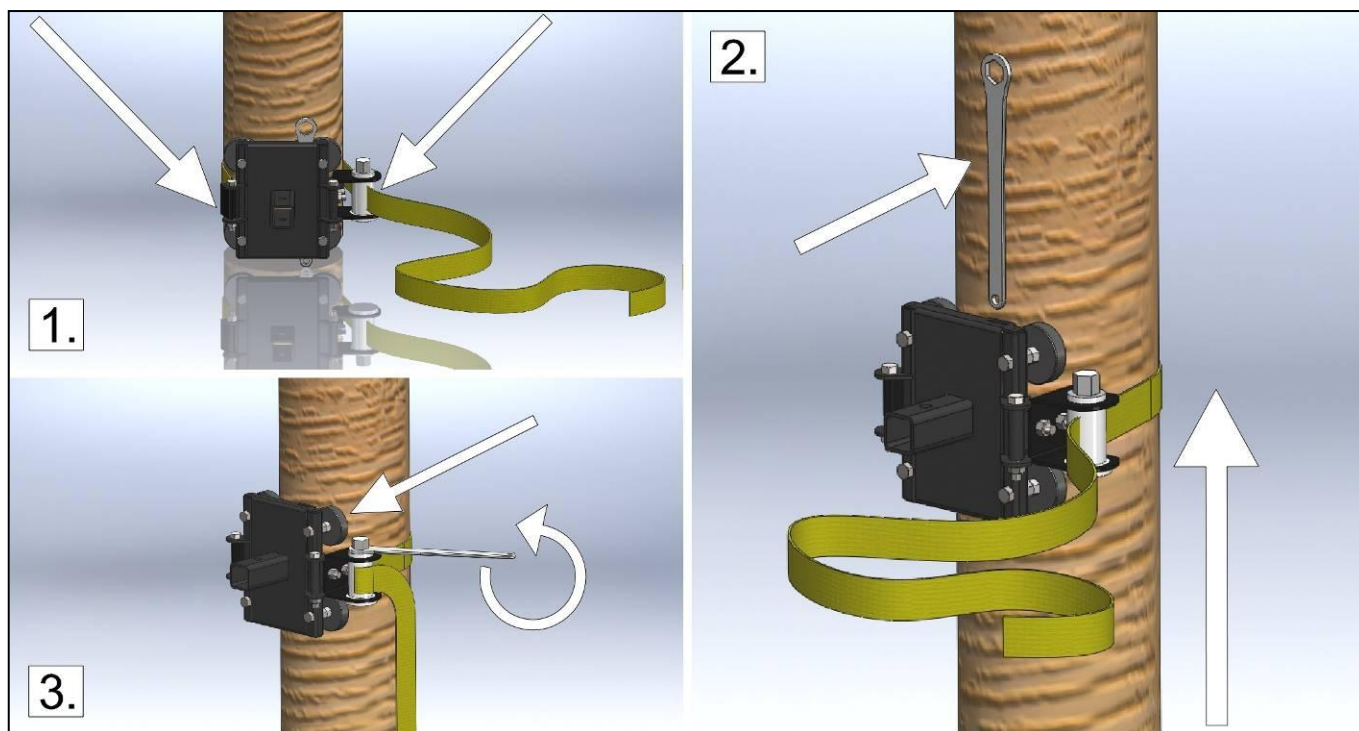

3.3.5.1 Med vinsjens støtteplate (PCA-1268)

Etter installasjonen av festet til tre/stang (avsnitt 3.3.5), følg disse trinnene:

- 1) Figur 1: Sett vinsjens støtteplate inn på det firkantede røret til festet for tre/stang (PCA-1263) og fest den med låsebolten og "R"-bolten.
- 2) Figur 2: Feste vinsjens ankerkroker til øyeboltene på vinsjens støtteplate.
- 3) Figur 3: Snurr tauet rundt trommelen og start med å trekke. Vinsjen vil justere seg automatisk med lasten.

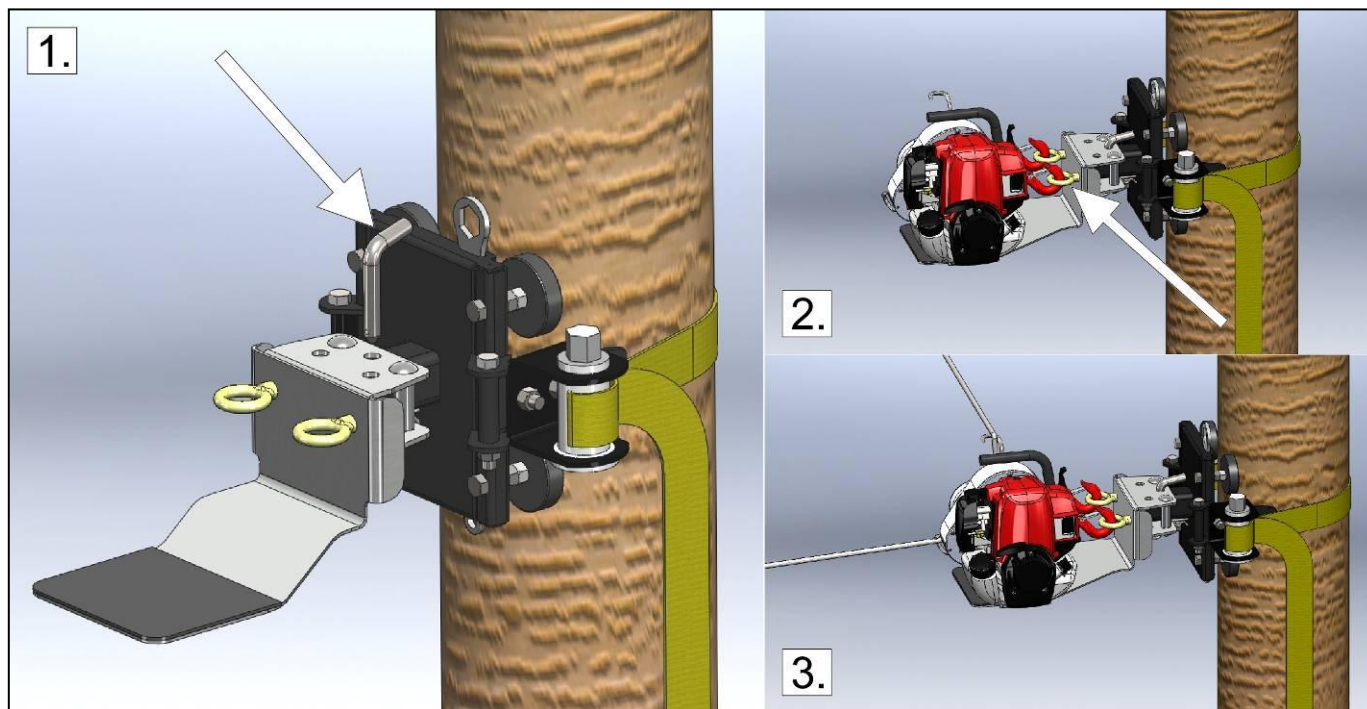

⚠ FORSIKTIGHET HVIS DU TRENGER Å TREKKE NEDOVER, MÅ DU INSTALLERE ENTEN EN TRINSE ELLER EN RULLE FOR Å HINDRE SKADE PÅ VINSJENS STØTTEPLATE.

⚠ ADVARSEL ETTER Å HA TRUKKET I ET PAR SEKUNDER FESTET FOR TRE/STANG, LØSNE SPENNINGEN PÅ *PORTABLE CAPSTAN WINCH™*. KONTROLLER AT INSTALLASJONEN ER SOLID OG STRAM TIL STROPPEN IGJEN.

3.3.5.2 Med den vertikale trekkvinsjstøtten (PCA-1264)

Etter installasjonen av festet til tre/stang (avsnitt 3.3.5), følg disse trinnene:

- 1) Figur 1: Sett inn den vertikale trekkvinsjstøtten på det firkantede røret på festet til tre/stang (PCA-1263), juster hullene og sett inn trinsen.
- 2) Figur 2: Stram til mutteren med fingrene til den rører støtten. Deretter sikrer du den på plass med "R"-bolten.
- 3) Figur 3: Feste vinsjens ankerkroker til øyeboltene på den vertikale trekkvinsjstøtten.
- 4) Figur 4: Snurr tauet rundt trommelen og juster den vertikale støttrinsen med tauets akse, start så med å trekke.

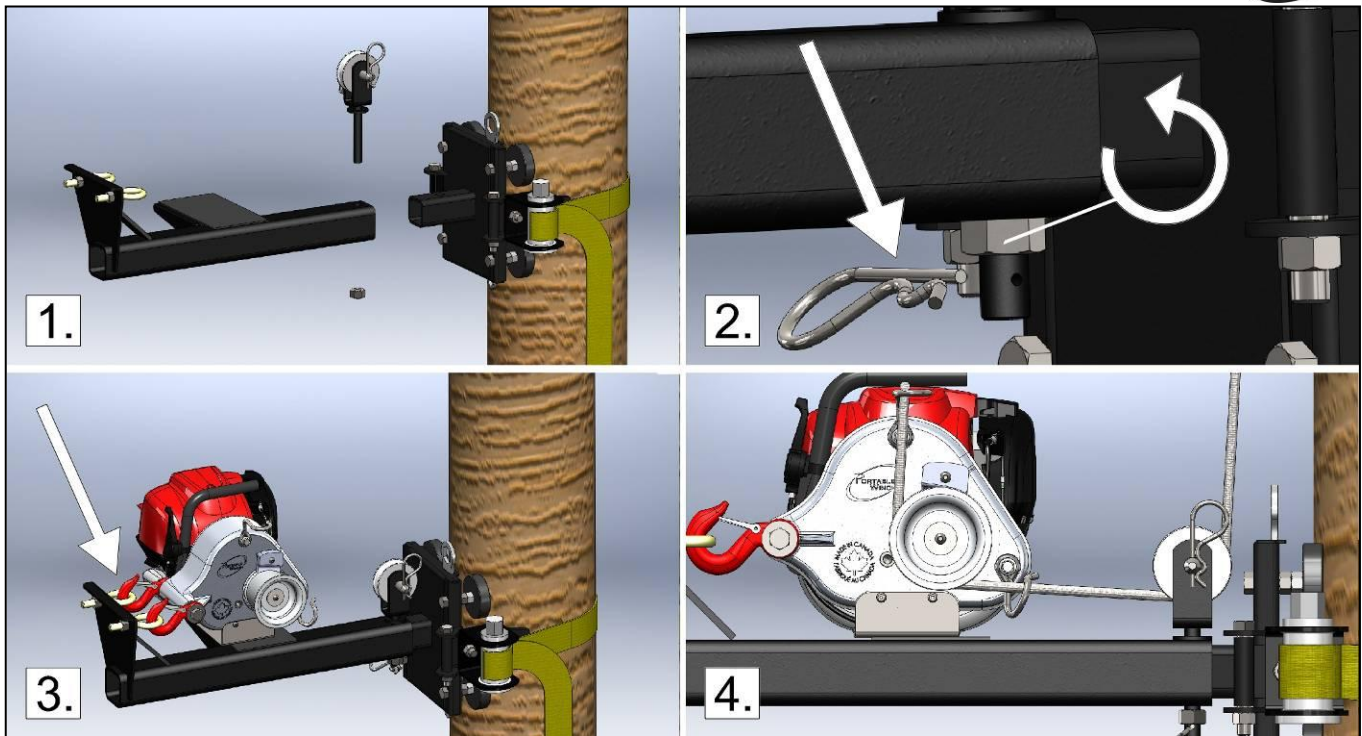

⚠ ADVARSEL *PORTABLE CAPSTAN WINCH™* ER IKKE MENT Å BRUKES TIL LØFTING.

⚠ ADVARSEL VIKTIG: ETTER Å HA TRUKKET I ET PAR SEKUNDER, SLIPPER DU OPP SPENNINGEN OG KONTROLLER AT INSTALLASJONEN ER SOLID, SAMTIDIG SOM DU STRAMMER TIL STROPPE PÅ FESTET FOR TRE/STOLPE IGJEN.

3.4 Montering av tau

⚠ ADVARSEL DET Å BRUKE SUNN FORNUFT NÅR DU MONTERER TAUET ER NØKKELEN BAK SIKKER BRUK AV VINSJEN.

Den store variasjon av situasjoner som oppstår når vinsjen brukes, forhindrer oss i å gi spesifikke instruksjoner, men du må iallfall vurdere følgende punkter:

3.4.1 Tau

Bruk et tau med lite strekk, som er i god stand, har en diameter på minst 10 mm (3/8") og en maksimal diameter på 12-13 mm (1/2") og bruk gode knuter. Vi anbefaler pålestikk-knuten (se avsnitt 3.2.1). Bruk trinser til å styre tauet og multiplisere kapasiteten når lasten er nær eller over kapasiteten til vinsjen.

3.4.2 Trinse

Det å bruke en trinse et lite stykke foran vinsjen har mange fordeler:

- Trekkvinkelen "løfter" lasten og reduserer friksjonen.
- Vinsjen holden en relativt horisontal posisjon.
- Vinsjen og føreren er ikke i lastens bane.

3.4.3 Retningslinjer

Monter tauet på en slik måte at det ikke gnisser mot andre objekter. Prøv å sette opp tauet slik at fronten på lasten løftes litt. Ikke trekk nedover eller gjennom en hindring.

⚠ Hvis tauet berører bakken mens du trekker, bruker du generelt sett vinsjen feil.

3.4.4 På en haug

⚠ ADVARSEL IKKE TREKK EN LAST DIREKTE MOT VINSJEN NÅR DET HELLER NEDOVER, SIDEN LASTEN KAN STARTE Å GLI UKONTROLLERT. I DEN SITUASJONEN BRUKER DU EN TRINSE I BUNNEN AV BAKKEN OG Plasserer VINSJEN UTENFOR LASTENS BANE.

3.5 Trekker en last

⚠ ADVARSEL KONTROLLER VINSJENS POSISJON, TAUETS TILSTAND, HVOR SOLID ANKERPUNKTET ER, KNUTEN, KARABINKROKER OG LENKER FOR Å HINDRE PERSONSKADER ELLER MATERIELLE SKADER.

3.5.1 Snurre tauet rundt trommelen

⚠ ADVARSEL Plasser ALDRIG HENDENE PÅ TROMMELEN, TAULEDEREN ELLER KROKEN SOM MÅTER TAUET TIL TROMMELEN NÅR MOTOREN ER I GANG.

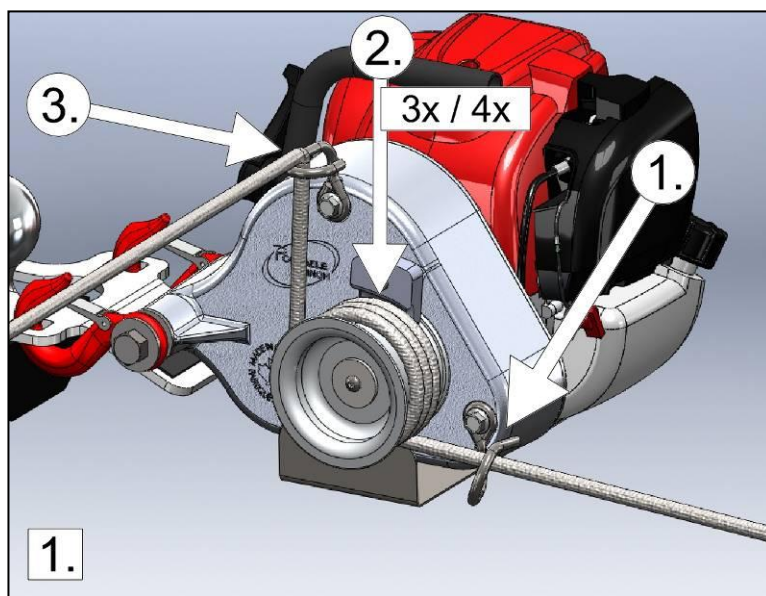

- 1) Start motoren og la den gå på tomgang i 30 sekunder for å varme den opp.
- 2) Før tauet inn i kroken som mater tauet til trommelen og under trommelen (figur 1, nr. 1).
- 3) Snurr tauet rundt trommelen (3 eller 4 ganger) (figur 1, nr. 2).
- 4) Før tauet gjennom kroken som mater tauet ut (figur 1, nr. 3);
- 5) Stå ca. 1 m (3") fra vinsjen og trekk forsiktig og horisontalt på tauet for å få bort slakket og til du kjenner spenningen øke på tauet.
- 6) Se på oppsettet ditt for å sørge for at vinsjens anker og tauets inngangstrinse er på linje med tauet.
- 7) Kontroller at tauet ikke gnisser mot objekter langs banen.
- 8) Trekk gassen opp og start med å trekke.

3.5.2 Trekking

Posisjoner deg selv borte unna vinsjen mens du trekker så du ser både vinsjen og lasten. Trekk **HORISONTALT** på tauet. Spenningen du øve på tauet vil holde vinsj rett.

FARE IKKE SNURR TAUET RUNDT HENDENE ELLER KROPPEN DIN! VÆR OGSÅ OPPMERKSOM PÅ AT TAUET SAMLER SEG OPP FORAN DEG, SÅ PASS PÅ AT FØTTENE IKKE FLOKER SEG INN I DET.

ADVARSEL SJEKK NØYE TROMMELEN UNDER OPERASJONEN, OG KONTROLLER AT TAUET IKKE GÅR PÅ TVERS OVER DEN. HVIS DET SKJER, LØSNE SPENNINGEN PÅ TAUET OG STOPP MOTOREN MENS DU FIKSER DET.

3.5.2.1 Hvis tauet glir

Hvis tauet glir på trommelen mens det trekkes, legg til en fjerde runde med tau på trommelen. Når vinsjen når sin maksimale kapasitet, vil motoren kveles. Du må da gjøre om oppsettet ditt (legg til trinser) eller "vugge" lasten (se avsnitt 3.5.2.2).

3.5.2.2 Å "vugge" lasten

Trekk i tauet til motoren er i ferd med å kveles, og slipp deretter opp spenningen. Trekk igjen på tauet for å sette spenning, og gjenta etter behov.

FORSIKTIGHET VÆR FORSIKTIG MED DENNE METODEN, FORDI DEN GENERERER VARME OG KAN SLITE UT TAUET RASKT.

ADVARSEL HVIS VINSJEN TREKKER TAUET, MEN LASTEN IKKE BEVEGER SEG (OFTE TILFELLET VED BRUK AV ET SVÆRT LANG TAU), ER DET FORDI TAUET STREKKER SEG OG KAN NÅ PUNKTET HVOR DET RYKER OG FÅR TILBAKESLAG MOT DEG. SLIPP SAKTE OPP SPENNINGEN PÅ TAUET, MEN VÆR OPPMERKSOM PÅ DEN AKKUMULERT SPENNINGEN. DU KAN BLI BRENT AV AT TAUET DRAS UT AV HENDENE DINE RASKT ELLER TREKKES MOT VINSJEN.

3.5.2.3 Hvordan pause mens du trekker

Slipp **SAKTE** opp spenningen på tauet og la det gli på trommelen.

FORSIKTIGHET IKKE LA TAUET GLI MER ENN NOEN SEKUNDER PÅ TROMMEL MENS DET ER I SPENN – VARMEN SOM SKAPES AV FIKSJONEN KAN SMELTE ELLER SKADE TAUET.

3.5.2.4 Hvis tauet er for kort

Hvis tauet er for kort, må du knytte to tau sammen:

- 1) Figur 1, nr. 1: Ved hjelp av pålestikk-knuten (avsnitt 3.2.1) kobler du to tau sammen.
- 2) Figur 1, nr. 2: **VIKTIG:** La omlag 1 m (3") stikke ut av knuten på tauet som holder lasten. Du trenger det for å gjenoppta trekkingen etter å ha knytt opp knutene;
- 3) Figur 2, nr. 1: Stopp vinsjen **FØR** knuten når kroken som mater tauet til trommelen på vinsjen, siden den **IKKE KAN GÅ GJENNOM** den.
- 4) Slipp opp spenningen på tauet. Hvis nødvendig, fest lasten til et fast objekt.
- 5) Knyt opp knutene og bruk den gjenværende lengde (1 m eller 3") på det andre tauet til å snurre det rundt trommelen, start deretter med å trekke igjen.

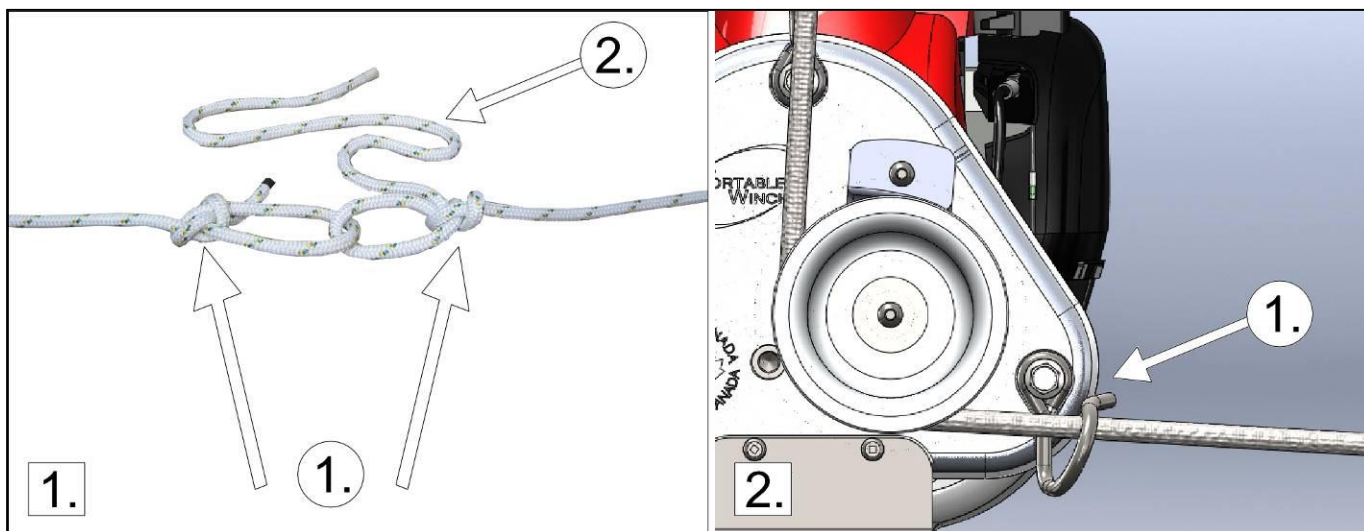

3.5.3 Stoppe vinsjen

- 1) Slipp opp spenningen gradvis for å sakte senke vinsjen mot bakken.
- 2) Bring gassen ned til tomgang.
- 3) Slå tenningsbryteren av.

4.0 Vedlikehold

4.1 Rengjøring

Når jobben er gjort, bør du skylle av og tørken vinsjen din.

⚠ FORSIKTIGHET KONTROLLER VINSJEN, KROKENE, TAUET, KNUTENE OG STROPPE AV POLYESTER FOR Å OPPDAGE EVENTUELLE SKADER ELLER TEGN PÅ SLITASJE.

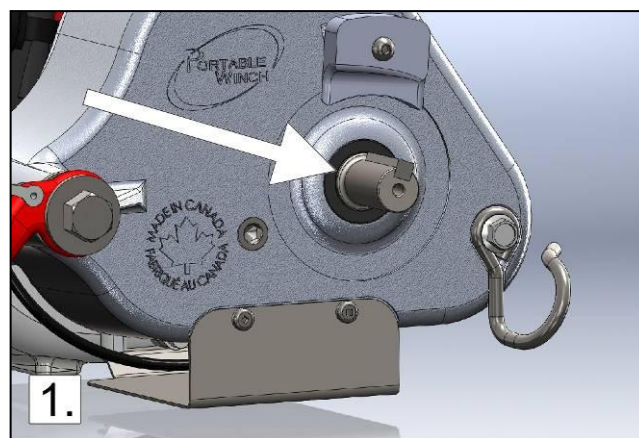

Med jevne mellomrom må du fjerne trommelen og rengjør rundt akslingen (figur 1). Oppsamlet støv kan skade tetningen til akselen. Påfør olje for å hindre korrosjon.

4.2 Smøring

Girkassen er smurt på fabrikken og skal ikke trenge ekstra smøring eller vedlikehold. Hvis det virker å være en lekkasje, kontroller oljenivået ved å plassere vinsjen på en jevn overflate og ta ut oljepluggen (figur 1). Bruk en 8 mm unbrakonøkkel.

Len den mot deg. Noe olje skal lekke ut av hullet. Hvis nødvendig, kan du fylle på med type SAE80W90EP-girkasseolje.

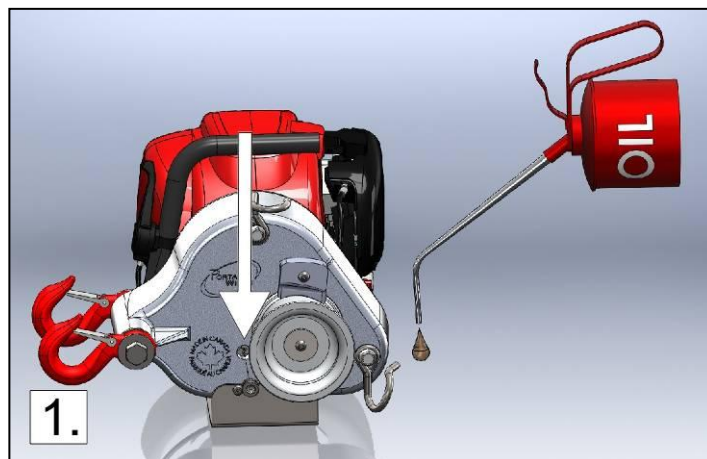

4.3 Honda-motoren

Vedlikeholde motoren i henhold til instruksjonene i Honda-motoren brukerhåndbok som følger med.

4.4 Lagring

Lagre alltid din *Portable Capstan Winch™* sittende på beskyttelsesplaten. Se Honda-motorens brukerhåndbok for instruksjoner om lagring av motoren.

4.5 Gnistfanger

Siden din *Portable Capstan Winch™* er utstyrt med den valgfrie gnistfangeren, må du rengjøre den hver ett hundre (100) timer. Se Honda-motorens brukerhåndbok for instruksjoner om rengjøring.

5.0 Ekstra informasjon

5.1 Tilbehør

En komplett liste med tilbehør er tilgjengelig. Du finner listen på nettstedet vårt med adressen www.portablewinch.com.

5.2 Garanti

Portable Winch Co.-produkter har garanti mot defekter i materiale og håndverk så lenge de eies av en "opprinnelige kjøperen", som definert nedenfor.

Den "opprinnelige kjøperen" er definert som foretak eller enhet som kjøper vinsjen og/eller tilbehør fra en autorisert Portable Winch Co.-forhandler som vist av den originale kvitteringen. Garantien er overførbar, forutsatt at sluttbrukeren har en kopi av den opprinnelige kjøperens faktura/kvittering. Denne garantien gjelder ikke for "slitedeler", definert som å være i kontakt med tauet mens det trekkes.

PCW3000 *Portable Capstan Winch* er dekket som følger:

- Vinsjekomponenter:
 - Privat bruk: Ett (1) års garanti (service av Portable Winch Co. og/eller dets forhandlere).
 - Kommersiell bruk: Tre (3) års garanti (service av Portable Winch Co. og/eller dets forhandlere).
- Motoren: Honda-motoren har garanti gitt av Honda Motor Corporation, og varigheten varierer i henhold til land og bruk. Alle Honda-servicesentre kan reparere vinsjens motor under garantien. Ta vare på ditt kjøpsbevis (faktura med serienummer). Det vil brukes til å finne ut når garantiperioden startet.

Portable Winch Co. vil skifte ut eller reparere, etter eget valg, alle defekte produkter. Alt annet *Portable Winch™*-tilbehør er dekket av en komplett ett (1) års garanti. Vennligst se den komplette Portable Winch Co.-garantien på www.portablewinch.com hvis du har spørsmål.

Utvid garantien din gratis

Vi vil gjerne takke deg for ditt kjøp. Ved å gjøre det vil vi gjerne tilby deg ETT (1) ÅR EKSTRA GARANTI GRATIS! Det er enkelt, bare registrere vinsjen på www.portablewinch.com, eller på telefon 1-888 -388-PULL (7855) eller +1 819 563-2193.

5.3 Serienummerets plassering

Vinsjens serienummer er angitt på etiketten med sikkerhetsadvarsler plassert på høyre side av vinsjehuset, og er også inngravert på dekselet til vinsjen, til venstre for trommelen.

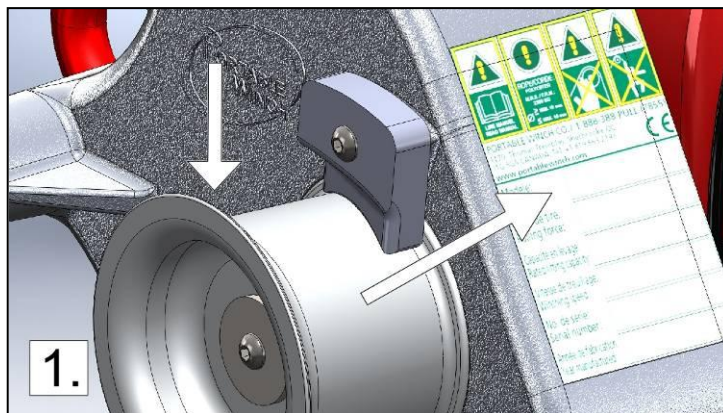

5.4 CE-samsvarserklæring



SAMSVARSERKLÆRING

Vi
på

PORTABLE WINCH CO.
1170 Thomas-Tremblay St.
Sherbrooke, QC J1G 5G5
CANADA
Tlf: +1 819 563-2193
www.portablewinch.com

Erklærer at produktene

Portable Capstan Winches
Model PCW3000

For tiltenkt formål

Trekke ikke-rullende objekter i vinklene $\pm 45^\circ$ fra
horisontal plan

Oppfyller alle relevante bestemmelser i maskindirektivet 2006/42/EF

Og også oppfyller alle relevante bestemmelser i

- 2004/108/EF Direktiv om elektromagnetisk kompatibilitet

Herr Gerold Vonblon,
Landstrasse 28, A-6714 Nuziders
Er autorisert til å utarbeide den tekniske filen.

Signert av:



Navn: Pierre Roy
Stilling: Administrerende direktør



Gjort i Sherbrooke, QC, Canada
Den 18. april 2012.

5.5 Sprengskisse og liste over deler

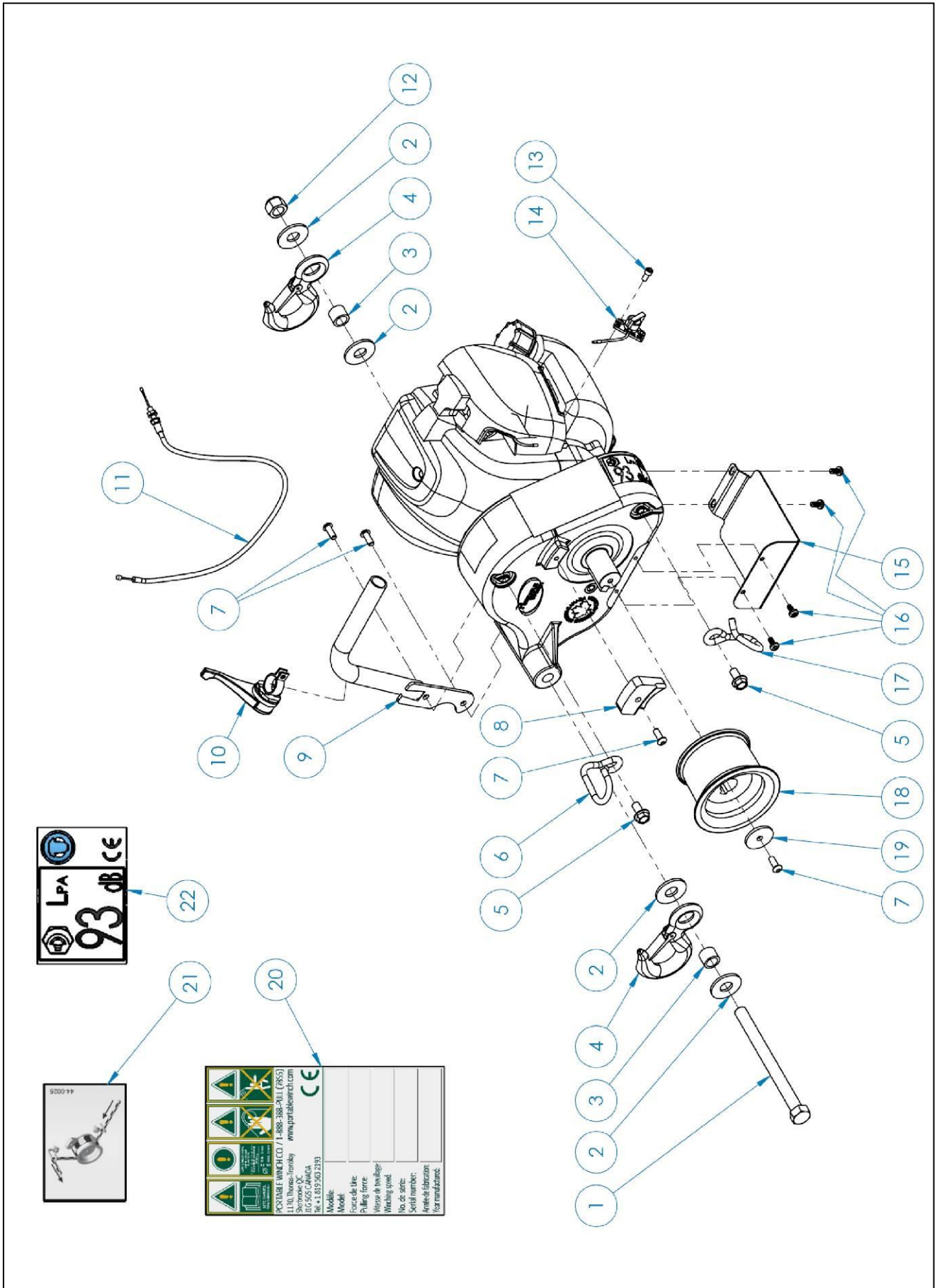

ARTIKKELNR.	DELENUMMER	BESKRIVELSE	ANT.
1	31-0010	HCS 1/2-13 X 6 - GR5 - ZN	1
2	35-0004	FLAT SKIVE 1/2 - ZN	4
3	10-0098	BØSSING FOR SIKKERHETSKROK	2
4	PCA-1281	SIKKERHETSKROK 3/4 TONN	2
5	32-0008	TAGGETE SEKSKANTBOLT M8-1.25 X 16MM - ZN	2
6	10-0135	KROK SOM MATER UT TAUET	1
7	32-0004	BHCS M6-1 X 16 MM - SS	9
8	10-0131	TAULEDER FOR TROMMEL 76 MM	1
9	10-0137	VINSJHÅNDTAK (PCW3000)	1
10	44-0002	GASSPAK	1
11	10-0134	MONTERING AV GASSKABEL	1
12	33-0005	LÅSEMUTTER I NYLON 1/2-13 - ZN	1
13	32-0009	SHCS M5-0.8 X 10MM	1
14	45-0002	PÅ/AV-BRYTER (PCW3000)	1
15	10-0130	VAKTPLATE (PCW3000)	1
16	39-0007	METALLSKRUE #10 X 1/2 - ZN	4
17	10-0136	KROK SOM MATER TAUET TIL TROMMELEN	1
18	10-0129	TROMMEL 76 MM	1
	43-0023	HÅNDTAKNØKKELE TIL TROMMEL 76 MM	1
19	10-0102	TROMMEL LÅSESKIVE	1
20	44-0001	UNIVERSALT SERIENUMMER & ADVARSELETIKETT	1
21	44-0025	ETIKETT FOR MONTERING AV TAU PCW3000	1
22	44-0023	DESIBELADVARSEL 93 dB ETIKETT	1

5.6 Tekniske data

- Motoren: 4-takts alle stillinger Honda GX-35 cc
- Maksimal trekraft (én linje): 700 kg (1550lb)
- Hastighet: 8 m/min (26 ft/min)
- Trommel: 76 mm (3") diameter
 - Opp til 4 runder med 10 mm (3/8") tau
- Girkasse: Aluminiumslegering, utvekslingsforhold 200:1
- Enhetes vekt: 9,5 kg (20 lb)
- Dimensjoner (totalt): 35 cm lengde x 28,9 cm bredde x 26,1 cm høyde (13-3/4" x 11-3/8" x 10-1/4")
- Tau: Dobbelflettet polyester (ikke inkludert) - Ubegrenset taulengde
 - Minimum diameter: 10 mm (3/8").
 - Maksimal diameter: 12-13 mm (1/2").

5.7 Produsent

Portable Capstan-vinsjer produseres av:

Portable Winch Co.

1170, Thomas-Tremblay Street

Sherbrooke, Quebec, J1G 5G5

CANADA

Telefon: +1 819 563-2193

Gratisnummer (Canada & USA): 1-888-388-PULL (7855)

Faks: +1 514 227-5196

E-post: info@portablewinch.com

www.portablewinch.com